



TOMRA RollPac

Effizienz auf neuem Niveau



FLEXIBLE LINE



Die Hintergrund-Lösung für Ihre bestehende Rollbehälter-Infrastruktur

Die vertikale Kompaktierungs-Lösung TOMRA RollPac wurde speziell für die bestehende Rollbehälter-Infrastruktur des Einzelhandels entwickelt. So ist es einfacher denn je, in Ihrem Markt Platz für Leergutrücknahme und Recycling zu schaffen und zu optimieren.



Kluge und nachhaltige Investitionen

Rüsten Sie Ihre Hintergrund-Lösung auf eine höhere Sammelkapazität auf und profitieren Sie von einfacheren Abläufen. Vorhandene Front-Automaten und Hintergrund-Technik können weiter genutzt werden. RollPac ist kompatibel mit TOMRA T9, dem neuen TOMRA T100, TOMRA R2, TOMRA Flaschen- und Kistentransportsystemen sowie Flaschensammeltisch und SoftDrop.



Hohe Effizienz verschafft Ihnen mehr Zeit für Ihre Kunden

Dank der leichten Handhabung durch nur eine Person und der hohen Sammelkapazität trägt die TOMRA RollPac-Lösung dazu bei, Ihren Arbeitsaufwand zu verringern und Ihre operative Effizienz zu erhöhen. So bleibt mehr Zeit für Ihre Kunden und die Ware.

Hohe Einweg-Kapazität – auch für kleinere Flächen

Die erste vertikale Kompaktierungs-Lösung von TOMRA kompaktiert und sammelt ein hohes Volumen an Flaschen und Dosen auf kleinstem Raum. So können Sie Ihre Lager- und Verkaufsflächen noch optimaler nutzen.



Die flexible
Kompaktierungslösung,
die einfach passt.

TOMRA RollPac ist in vielen
unterschiedlichen Konfigurationen
verfügbar. Profitieren Sie von
der Flexibilität dieser effizienten
Hintergrund-Lösung.

Beispiele Systemaufbau:

TOMRA RollPac gerade
mit einem Kompaktor-Modul rechts

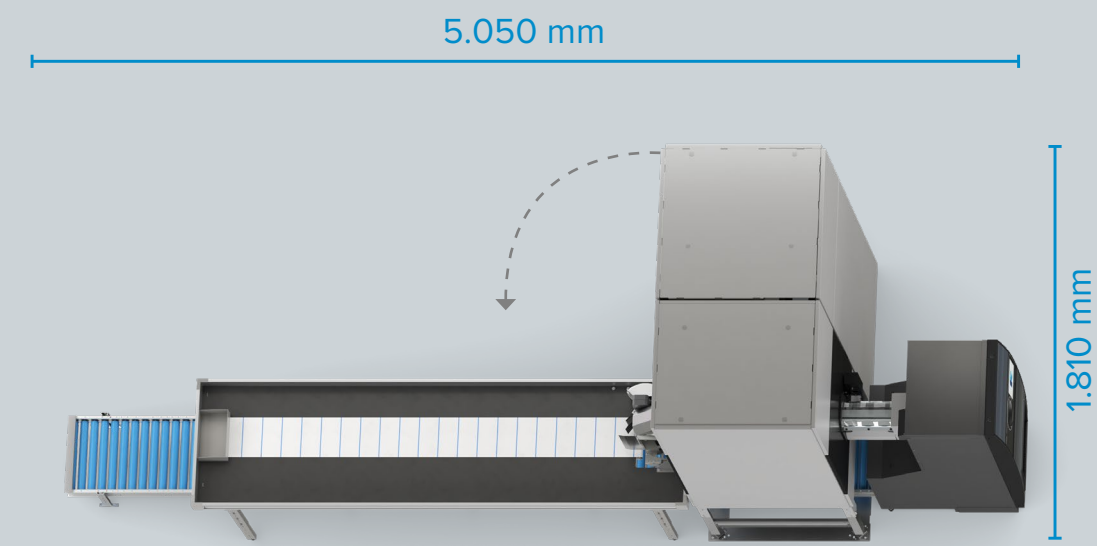

TOMRA RollPac gerade
mit zwei Kompaktor-Modulen links

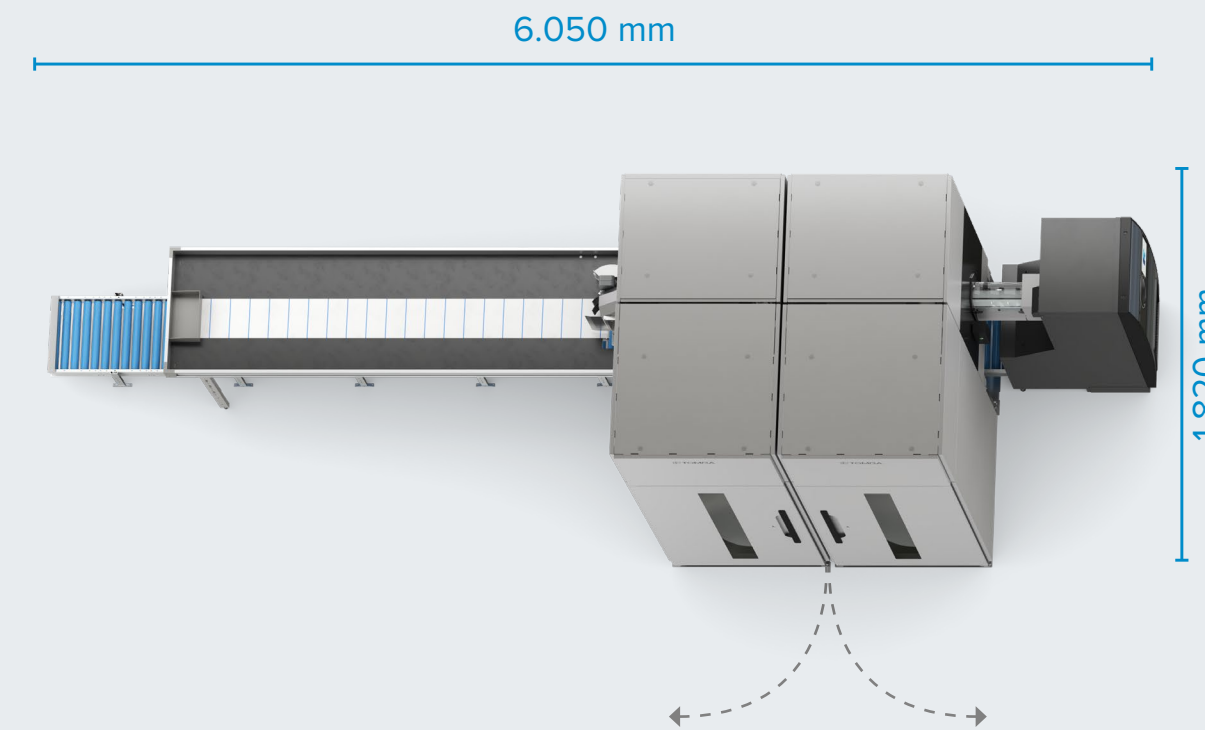

TOMRA RollPac gewinkelt
mit zwei Kompaktor-Modulen links

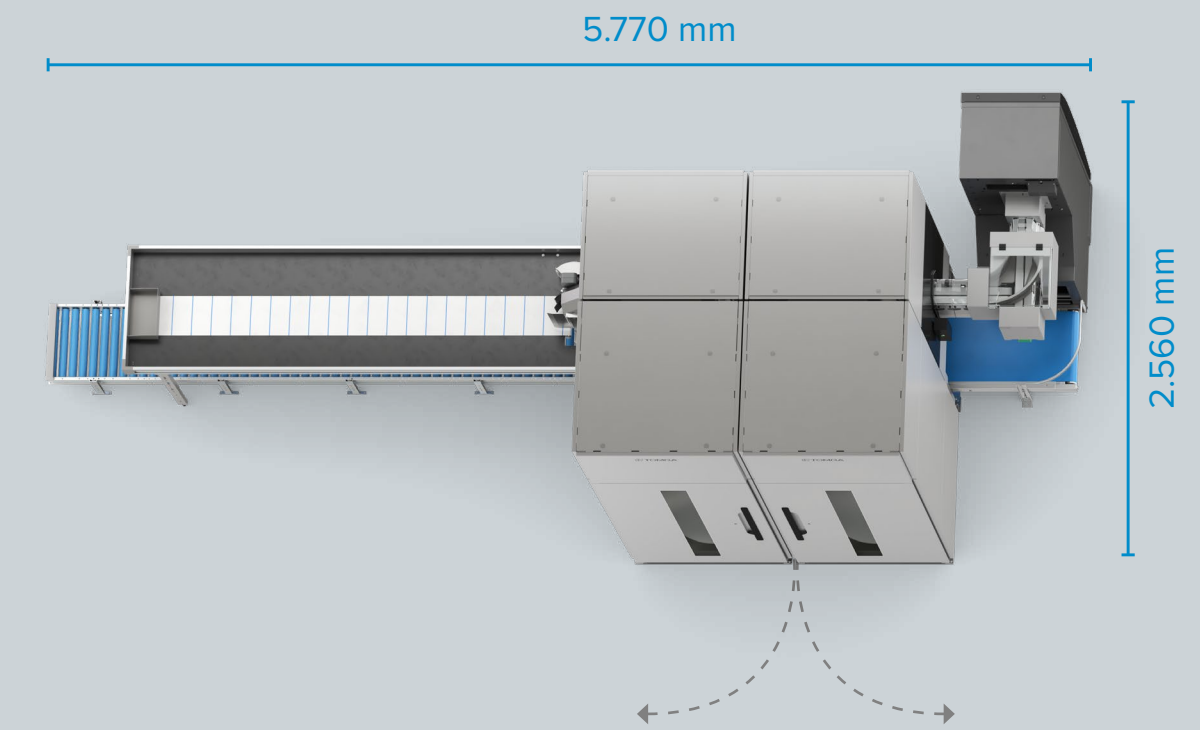

TOMRA RollPac gerade
mit einem Kompaktor-Modul links
und SoftDrop

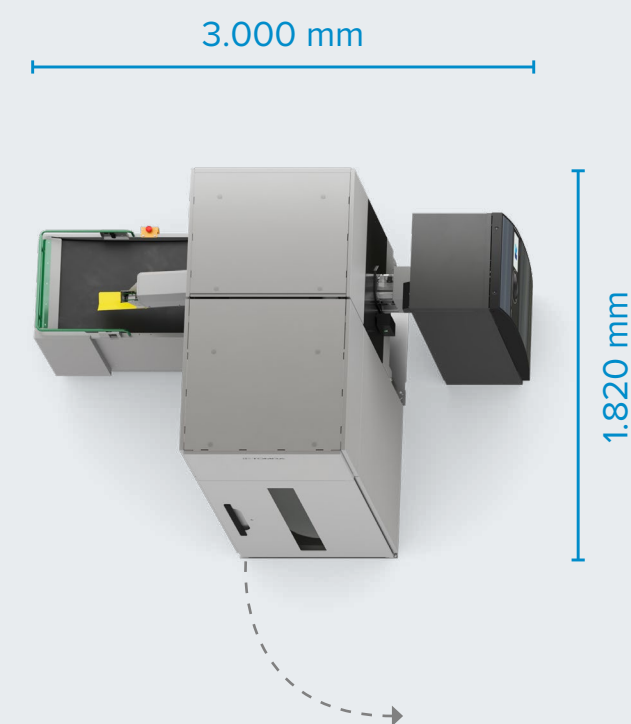

TOMRA RollPac mit aktiver
Kurve rechts und zwei Kompaktor-
Modulen

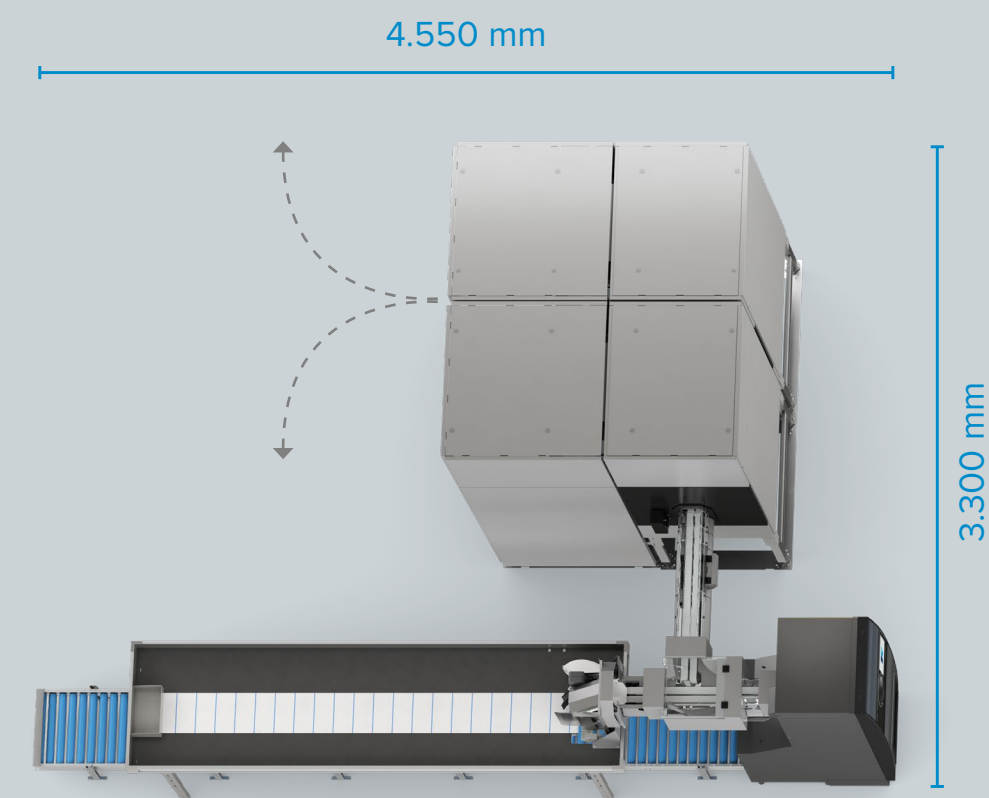

TOMRA RollPac mit Abstand
zwischen zwei Kompaktor-
Modulen links

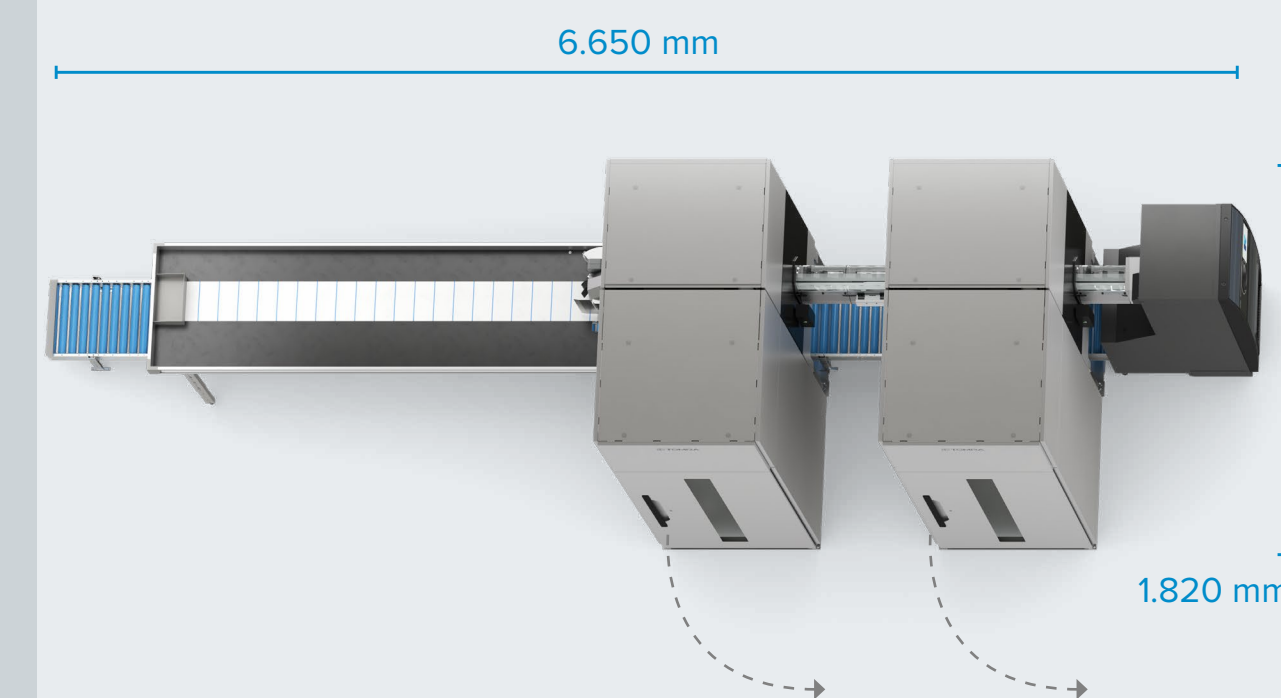

Der Einzelhandel spielt eine entscheidende Rolle bei der Transformation im Umgang mit wertvollen Ressourcen

Pfandsysteme für die Rücknahme gebrauchter Verpackungen tragen nachhaltig dazu bei, wertvolle Ressourcen in einem kontinuierlichen Kreislauf – von der Nutzung zur Wiederverwendung – zu halten. Bei TOMRA nennen wir diesen Prozess Clean Loop Recycling.

Als Handelsunternehmen sind Sie das Herzstück des Clean Loop Recyclings. Sie spielen eine entscheidende Rolle dort, wo Verbraucher ihre Pfandflaschen und Dosen kaufen und zurückgeben.



Leergut-
rücknahme mit
Mehrwert

Profitieren Sie als Partner von TOMRA von einem **überzeugenden Rückgabe-Erlebnis** für Ihre Kunden, einer **smarten Investition** mit langfristigem Nutzen und Lösungen mit effizienten Abläufen für einen **reibungslosen Betrieb** in Ihren Märkten.

TOMRA RollPac

Effizienz auf neuem Niveau

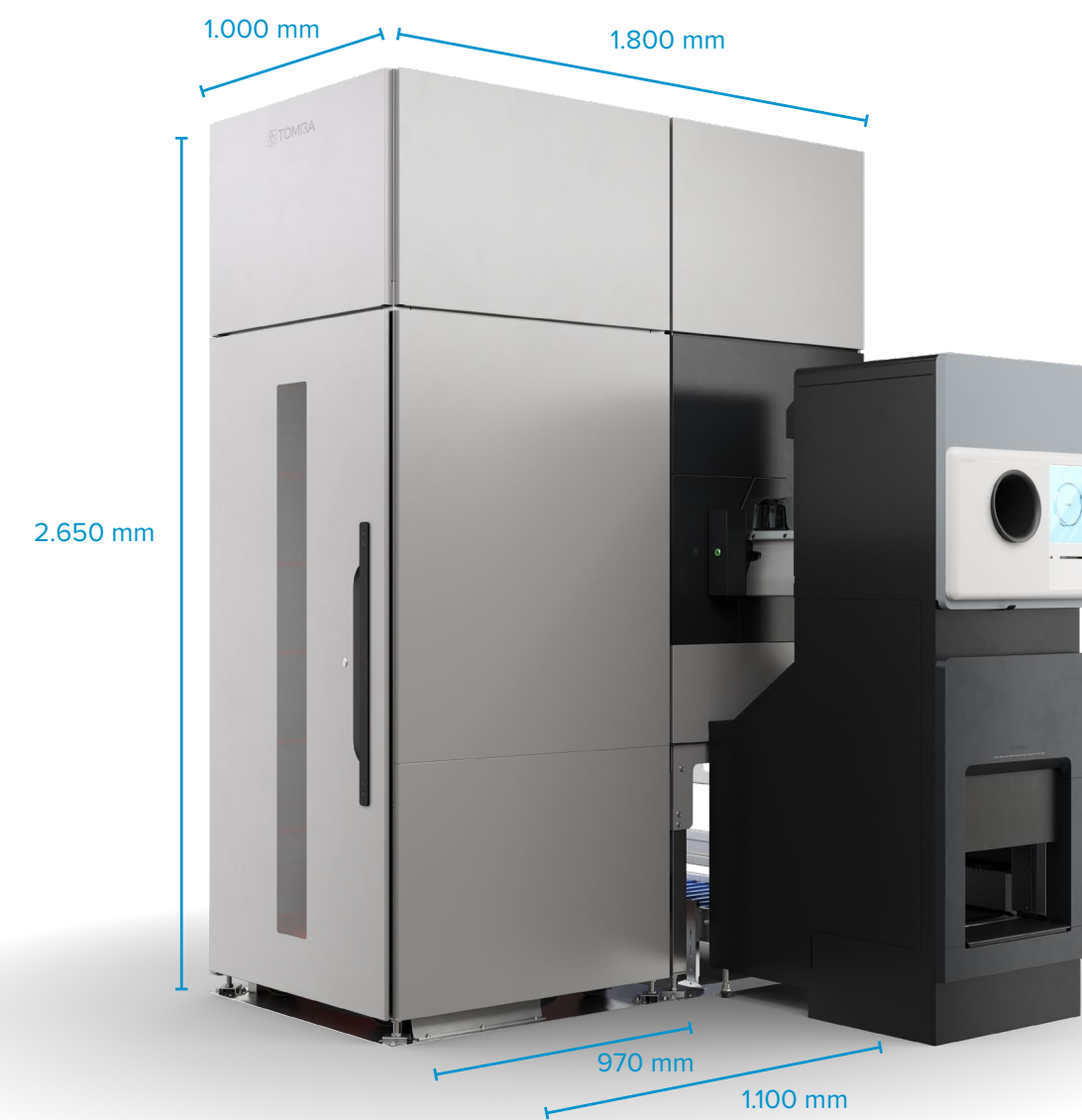

ABMESSUNGEN (PRO MODUL)

Abmessungen [BxTxH]	1.800 mm x 1.000 mm x 2.650 mm
Montagehöhe	2.700 mm
Standfläche	1,8 m ²
Gewicht	570 kg
Einbringung [BxH]	1.100 mm (im Lichten) x 2.000 mm regulär 960 mm (im Lichten) x 1.940 mm min.

STANDARD KONFIGURATION*

System	Modulares Kompaktierungssystem
Positionierung	Gerade oder rechts/links gewinkelt
Kompaktor-Modul	Rechts, links
Anzahl Kompaktor-Module	1-7
Anzahl Kompaktoren	1 pro Modul
Sammelbehälter	Geeignet für 1 Rollbehälter pro Modul 724 x 815 x 1.800-1.900 mm (empfohlen)
Kompaktortypen	PET-/Dosen-Kompaktor
Entleerungsrichtung	Frontal, rückwärtig, seitlich (flexibel umbaubar)
Türanschlag	Rechts oder links (flexibel umbaubar)
Systemabschluss	Flaschenaufrichter, Abschlusselement, SoftDrop
Farben	Chassis: Hellgrau, vglb. RAL 7042 (Classic) Abdeckung Lift-Modul: Tiefschwarz, vglb. RAL 9005 (Classic)
Kompatibilität	T100 Einzelgebinde, T100 Combi, R2, T9 Einzelgebinde, T9 Combi

SAMMELKAPAZITÄT (PRO BEHÄLTER)*

Akzeptierte Gebinde	Einweg-PET-Flaschen und Dosen
Sammelkapazität pro Behälter	PET-Flaschen: bis zu 1.960 (kompaktiert) Dosen: bis zu 2.880 (kompaktiert) 50/50 Mix Flaschen/Dosen: bis zu 2.620 (kompaktiert bei PET-/Dosen-Kompaktor)
Zulässige Gebindegrößen	Flaschen: Durchmesser 50-130 mm, Höhe 85-380mm Dosen: Durchmesser 50-100 mm, Höhe 80-200 mm

UMGEBUNGSBEDINGUNGEN

Luftfeuchte	Max. 90% relative Feuchtigkeit, nicht kondensierend
Temperatur	+10°C bis +40°C (Installation nur für Innenbereich)
Schall	Äquivalenter Dauerschallpegel LAeq < 71 dB

ELEKTRIK - EU

Energieverbrauch	Max. 1,98 kW (abhängig von der Systemkonfiguration)
Stromnetz EU	400V AC – 3-phasig, geerdet, 50 Hz, und 16 A

KONNEKTIVITÄT

Externes IT-Interface	LAN (Ethernet TCP/IP), POS kompatibel
Digitale Lösungen	Vollständig kompatibel mit TOMRAs Portfolio digitaler Produkte und APIs

* Daten können je nach Land, unterschiedlicher Materialien, Formen und Größen der Gebinde sowie unterschiedlicher Rollbehälter-Spezifikationen variieren.



Get in the Loop unter tomra.com/Collection



TOMRA-ZERTIFIZIERUNG
TOMRA SYSTEMS ASA hat ein Qualitäts- und Umweltmanagementsystem eingeführt und unterhält dieses. Es erfüllt die Bestimmungen von Nemko für die Zertifizierung von Managementsystemen und die Anforderungen der Normen NS-EN ISO 9001:2015 und NS-EN ISO 14001:2015, in dem von der Organisation am 2018-05-29 beschriebenen Umfang. Die Zertifizierung umfasst die Entwicklung und Lieferung von automatisierten Systemen für die Leergutrücknahme.



RECHTSKONFORMITÄT
Das CE-Zeichen auf diesem Produkt bestätigt die Übereinstimmung mit den folgenden europäischen Richtlinien: 2006/42/EU, Gemeinschaftsvorschriften über Maschinen, einschließlich elektrischer Sicherheit. 2014/30/EU, Elektromagnetische Verträglichkeit (EMV). 2011/65/EU, Beschränkungen gefährlicher Stoffe in Elektro- und Elektronikgeräten, RoHS. 2012/19/EU, WEEE (Elektro- und Elektronikaltgeräte)

Wir behalten uns das Recht vor, ohne vorherige Ankündigung Änderungen an den Spezifikationen vorzunehmen. Obwohl alle Anstrengungen unternommen wurden, um sicherzustellen, dass alle in diesem Dokument enthaltenen Informationen korrekt sind, übernimmt TOMRA keine Haftung für eventuelle Fehler, Ungenauigkeiten oder Auslassungen, die auftreten können. Alle Produkte und Angebote sind vorbehaltlich der Verfügbarkeit in den einzelnen Ländern. Bitte denken Sie an die Umwelt, bevor Sie drucken.

TOMRA Collection

TOMRA Collection ist Teil der TOMRA Gruppe, die eine führende Rolle in der Ressourcenrevolution spielt, indem sie die Art und Weise verändert, wie globale Rohstoffe in unserer Welt gewonnen, genutzt und wiederverwendet werden.

Mit Installationen rund um den Globus verlassen sich Einzelhandel und Verbraucher weltweit auf unsere Leergutrücknahmesysteme, um gebrauchte Flaschen und Dosen für das Recycling zu sammeln.

Clean Loop Recycling ist ein einfacher und lohnender Weg, Entscheidungen zu treffen, die Veränderungen bewirken.

Get in the Loop unter [tomra.com](https://www.tomra.com)

